

GASPARDO



JULIA

Широкозахватная сеялка точного высева
для пропашных культур

Техника для России

Пахотные земли нашей страны протянулись с запада на восток сразу в 4 климатических зонах. Огромные территории и условия рискованного земледелия вынуждают вырабатывать особые решения.

Амбициозная задача – засеять большую территорию в кратчайшие сроки без ущерба качеству продукта, контролируя точность высева. И с ней уверенно справляется JULIA. Широкозахватная сеялка точного высева работает на полях России с 2016 года: от юга страны до Дальнего Востока. Исключительная производительность машины обеспечивает обработку большого количества гектаров за ограниченное время, предоставляя ощутимые преимущества с точки зрения экономики и организации работы, связанные с использованием только одной машины.

Мы с уверенностью можем сказать, что JULIA – современная машина, способная удовлетворить все требования российского сельхозтоваропроизводителя. Быстрая, надежная, универсальная и технологичная – JULIA по праву считается флагманом компании MASCHIO GASPARDO.



ОГЛАВЛЕНИЕ

Преимущества	4
Производство	6
Высевающие элементы MTR, CHRONO	8
Высевающий элемент MTR HD	10
Точность высева	12
Трансмиссия: механическая и электрическая	14
Высевающий элемент CHRONO	16
Бункер для семян и удобрений	20
Рама	22
Высокоточное земледелие	24
Дополнительное оборудование	26
Оригинальные запасные части	28
Гарантия и сервис	29
Технические характеристики	30



Достойна восхищения

- скорость работы 10-12 км/ч (до 15 км/ч – в версии CHRONO 900)
- точность высева
- постоянная глубина закладки
- высокая производительность
- вместительный бункер для семян (2000 л) и удобрений (7000 л)
- надежный высевной элемент, способный работать даже в сложных условиях
- 16-24-рядные варианты
- механический / электрический привод
- давление сошника до 265 кг
- копирующая рельеф рама с общим диапазоном наклона в 10°
- функции точного земледелия
- ширина при транспортировке – 3,5 м

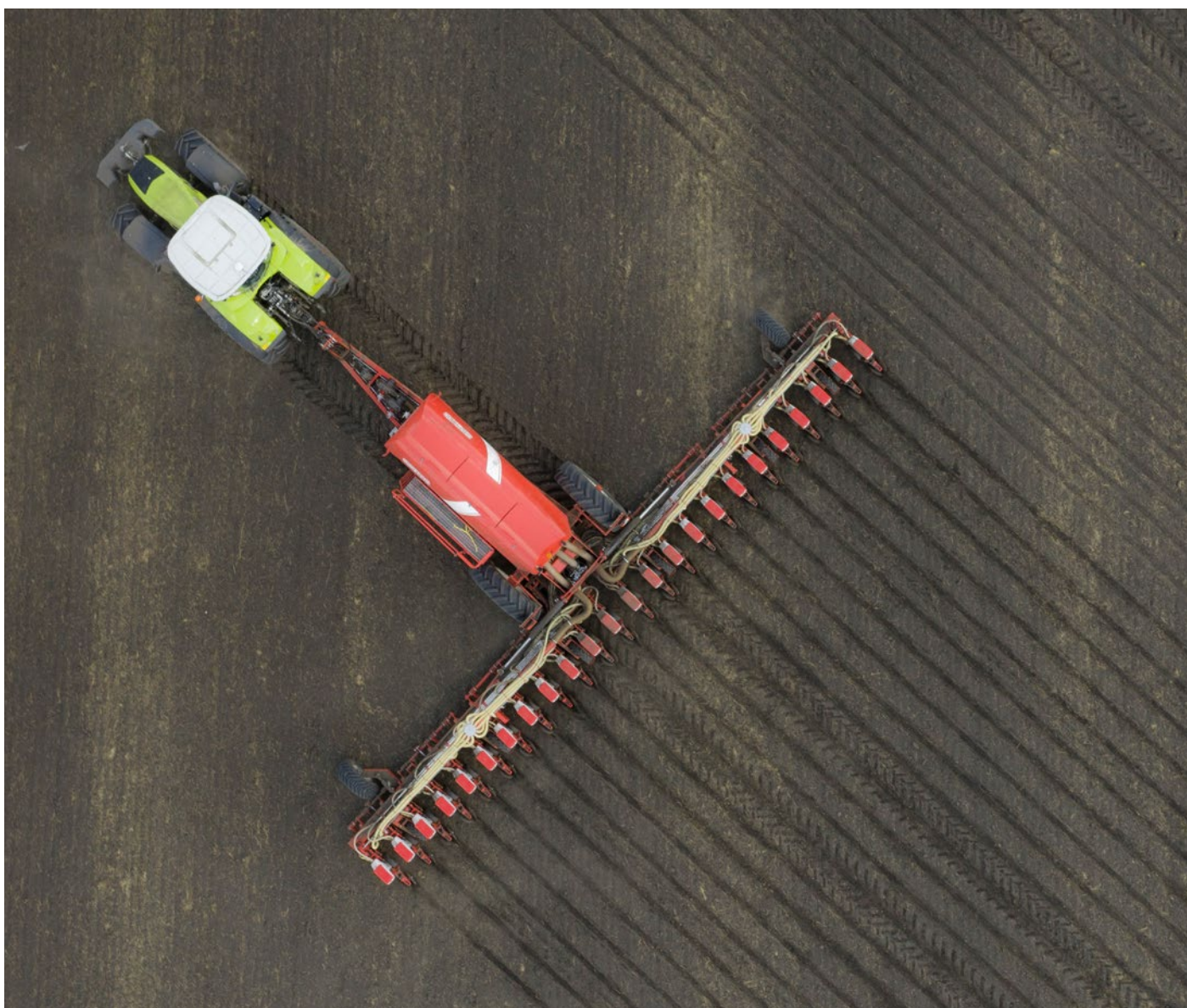

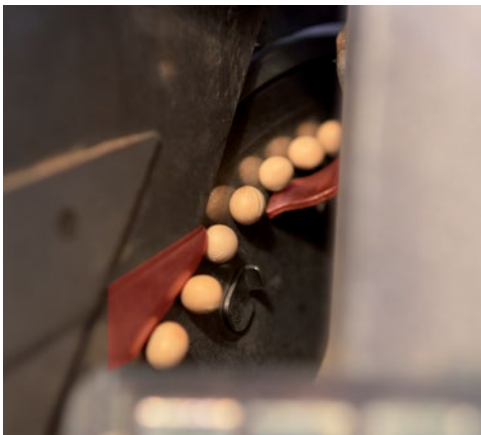

Производство

Модель JULIA производится на заводе Gaspardo в городе Морсано-аль-Тальяменто, Италия. Это историческое место, предприятие располагалось здесь с 1834 года, а с 1994 года завод перешел во владение компании Maschio Gaspardo. Этот завод славится точностью и надежностью производимой продукции. Здесь производятся пневматические, механические и комбинированные сеялки Maschio Gaspardo.

В ноябре 2019 года на заводе открыли новую сборочную линию скоростных сеялок CHRONO. На торжественном мероприятии почетную привилегию перерезать ленточку предоставили Президенту Автономного Округа Северной Италии Фриули-Венеция-Джулия – Массимилиано Федрига.





Высевающие элементы

В основе эффективной работы любой сеялки лежат технологии, воплощенные в высевающем элементе. Исследовательский отдел MASCHIO GASPARDO постоянно работает над усовершенствованием техники, чтобы она отвечала всем современным требованиям рынка.

Модель JULIA оснащается несколькими типами высевающих элементов:

MTR с механической или электрической трансмиссией и новейшим скоростным элементом CHRONO.

Какой бы вариант вы ни выбрали – результаты посевной кампании будут великолепные.



В основе успеха



MTR HD



CHRONO



Высевающий элемент MTR HD

Высевающий элемент Heavy Duty для прямой высадки

MTR HD – максимально эффективный и универсальный элемент для точного высева. Данный блок тщательно разработан таким образом, чтобы обеспечить максимально качественный посев на необработанных или очень твердых грунтах. MTR HD оборудован приспособлением Heavy Duty*, позволяющим работать в очень суровых условиях, в частности при выполнении высева на целине.



Arm Strong

Литой параллелограмм обеспечивает идеальную адаптацию к рельефу грунта, даже на значительных неровностях



Не требуется техническое обслуживание

Гомокинетический карданный вал, используемый в качестве привода, обеспечивает равномерное вращение высевающего диска и не требует технического обслуживания

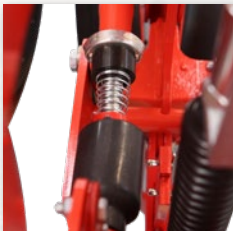

Отключение рядов

Привод любого из высевающих элементов может быть легко отключен путем простого отцепления карданного вала или при помощи электроуправления



Долговечность

Кожух распределителя выполнен из пластика LONG LIFE CORE и оснащен долговечными прокладками. Замена высевающего диска производится легко и быстро



Идеальный контакт семян с почвой

Дисковые сошники диаметром 420 мм и толщиной 4 мм создают очень узкую V-образную борозду, способствующую всхожести семян



Постоянная глубина

Независимые балансирующие колеса обеспечивают равномерное заглабление при высеивании семян

Совмещает все лучшее



Максимальное прижимное усилие на почву

Система AIRSPRING регулирует давление на землю посредством пневматических подушек со сжатым воздухом с централизованным управлением. Широкий диапазон нагрузки блока MTR HD обеспечивает возможность использования на почвах с различной степенью обработки: от целинных земель до земель с традиционной подготовкой



Высокоавтономный посев

В модуле MTR HD установлен бункер для семян емкостью 36 л, позволяющий оптимизировать производительность сеялок и сократить время простоя для дозагрузки бака оператором



Поочередный высев по одному семени

Система двойного отбора обеспечивает максимальную точность соблюдения расстояний при посеве и предотвращает высев двойников

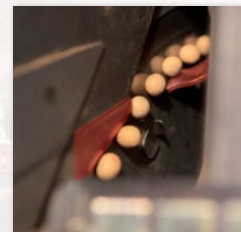

Удобный контроль диска

Контроль за системой дозирования легко выполняется даже во время посева через металлическое смотровое окошко

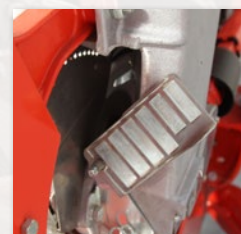

Быстрая выгрузка семян

Бункер опустошается при открытии заслонки на дозаторе. Включенный в комплектацию лоток облегчает сбор семян

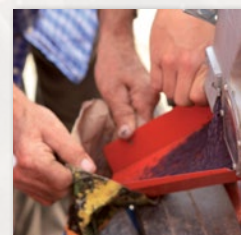

Точный контроль заглубления

С помощью расположенной сзади ручки производится постоянная и точная регулировка рабочей глубины (от 1 до 12 см), в т.ч. при посеве мелких семян

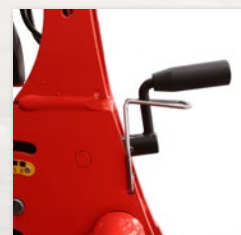

Отличная заделка

Задние колеса служат для заделки борозды, их можно раздвигать и смещать по отношению друг к другу. Прижимное усилие регулируется при помощи 7-позиционного рычага



Точность высева

Сеялка точного высева JULIA способна обеспечить высокое качество высева за счет надежной и простой в регулировке высокотехнологичной системы распределения семян.



Качественное распределение!

Простое, эффективное и точное распределение - залог качественного высева. Дозатор является ключевым элементом высевающего элемента MTR, он выполнен из прочного недеформирующегося материала и характеризуется высоким качеством и точностью, исконно свойственными продукции фирмы GASPARDO.

Загортачи (опционально)

Загортачи, размещенные непосредственно за высевной трубкой, закрывают семенное ложе свежей взрыхленной землей для оптимизации всхожести семян. Они оказывают вспомогательное действие к функциям V-образных колес.

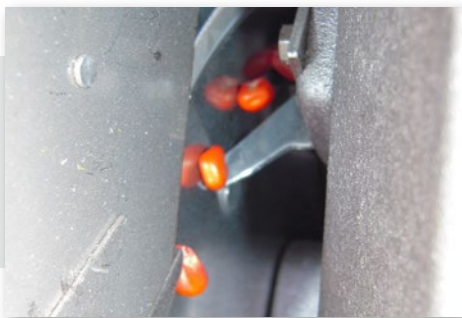

Двойной регулируемый контроль

Размещение семян строго по одному на каждое отверстие в диске обеспечивается системой с двойным селектором. Первый настраивается вручную под конкретный тип семян, второй – фиксированный. Таким образом отбор семян производится как сверху, так и снизу от отверстия; процесс можно контролировать через смотровое окно.

Гарантированное отделение семян

Семена, которые могут прилипнуть к диску во время высева, выталкиваются с помощью эжектора. GASPARDO предлагает эжекторы двух видов: для дражированных семян (например, свеклы) и для семян с защитным покрытием (например, кукурузы).

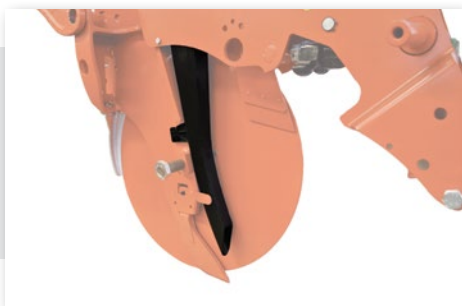
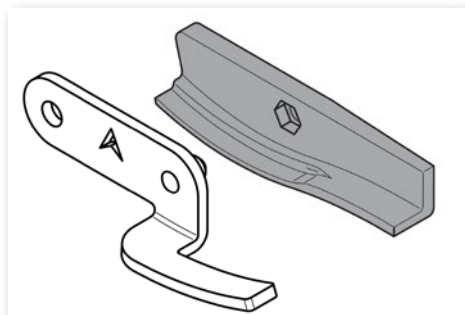

Точная раскладка

Специальная конструкция семяпровода предотвращает отскакивание семян при падении. Фиксирующий зажим идеально центрует трубку, не давая ей соприкоснуться с двухдисковым сошником. Отсутствие вибраций повышает точность закладки каждого семени, сопровождаемого до самого контакта с бороздой.

Постоянная глубина высева

Колеса контроля глубины

Регулируемые колеса позволяют поддерживать постоянную глубину высева даже при наличии неровностей или мульчи за счет балансирующей системы, обеспечивающей им свободу хода.

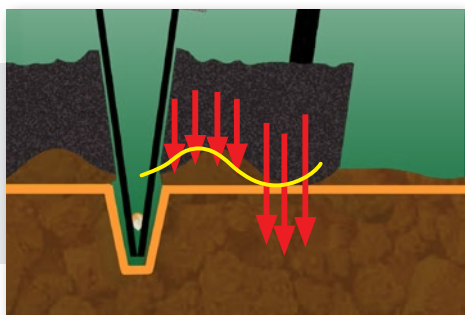

Утрамбовывание почвы

Конструктивные особенности колес позволяют утрамбовывать поверхность почвы по бокам посевной борозды, оказывая основное давление с внешней стороны, за счет чего внутренняя часть ближе к центру борозды остается более мягкой.

Самые большие сошниковые диски из имеющихся на рынке!

Диаметр дисков в 420 мм позволяет формировать постоянную посадочную борозду V-образной формы, контролируя необходимую глубину. Увеличенная толщина дисков обеспечивает долговечность их службы. Это способствует лучшему соприкосновению семян с почвой, оптимизирует всхожесть и ускоряет выход ростков на поверхность.

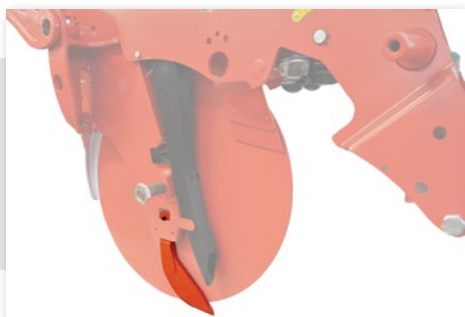
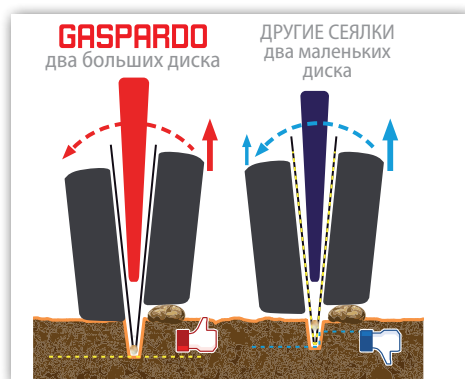

V-образная борозда

Формирователь семяложа, размещенный между двумя открывающими дисками, формирует семяложе и открывает капиллярную влагу, что способствует всхожести.

Надлежащее прижимное усилие (опционально)

Колесо GASPARDO из нержавеющей стали диаметром 295 мм или резиновое колесо диаметром 300 мм обладают идеальными характеристиками для вдавливания семян в почву. Поверхность колеса, непосредственно соприкасающаяся с семенами, постоянно очищается от налипающей влажной земли с помощью чистика.

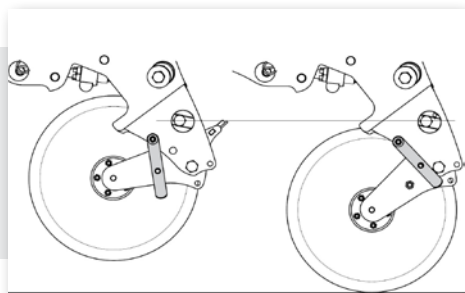

Плавающий ход и возможность исключения из работы

Колесо имеет плавающий ход, не зависящий от системы регулировки глубины высева, оно адаптируется к неровностям борозды, оказывая однородное давление на семена. Если в использовании колеса нет необходимости, его можно легко исключить из работы.

Трансмиссия MTR HD

Высевающий элемент MTR HD доступен в 2-х вариантах: с механической и электрической трансмиссией. При механической трансмиссии карданный вал приводит в действие высевающий диск системы дозирования.

Электрическая трансмиссия ISOTRONIC

дает ряд преимуществ и делает работу более комфортной:

- Сокращение технического обслуживания за счет меньшего количества механических комплектующих
- Установка расстояния между семенами с терминала в кабине трактора
- Контроль и изменение функциональных настроек высева в режиме реального времени
- Коммуникация через ISOBUS между сеялкой и трактором
- Управление при помощи системы GENIUS MASTER
- Precision Farming: регулировка нормы и автоматическое отключение высевающих секций
- Удаленное взаимодействие с MG-Live (Agricultura 4.0)

ISOTRONIC

Электрическая трансмиссия дозатора ISOTRONIC

Пневматическая пружина с давлением на почву до 265 кг

Ручка регулировки глубины посева

Усиленный параллелограмм "ARM STRONG"

Прикатывающие колеса для закрытия борозды с 1"x14" колесами

4 сайлентблока демпфирующей системы

Двухдисковый сошник для высева семян 420 мм и толщиной 4 мм

4 самосмазывающихся втулки на креплении параллелограмма

Однодисковый сошник для внесения удобрений Ø 380 мм

Прорезающий волнистый диск для твердой почвы Ø 355 мм

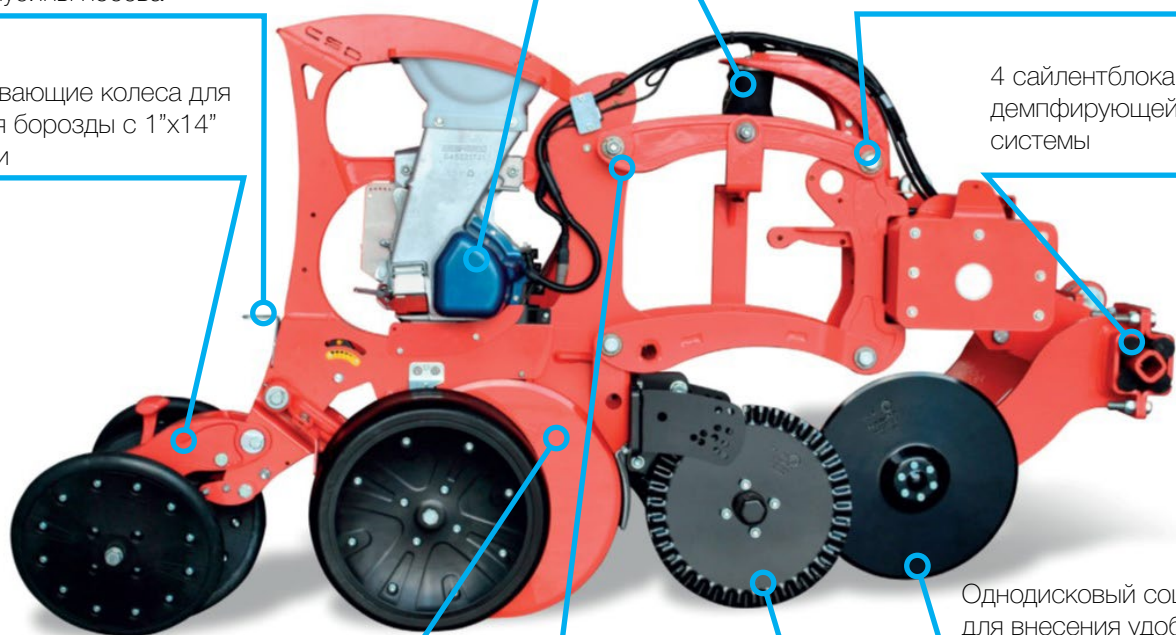

Преимущества ISOTRONIC

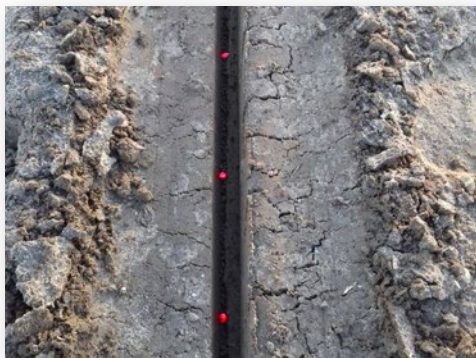

Качественный сев

и оптимизация использования ресурсов

ISOTRONIC оптимизирует качество высева, устраняя погрешности, обусловленные конструктивными ограничениями механических систем. Электрическая трансмиссия позволяет снизить применение культивационных агрегатов и, соответственно, сократить напрасные расходы и повысить производительность.

Предельно точное соблюдение посевного расстояния

Каждый дозатор секции оснащен электромотором, вращающим высевающий диск. Это обеспечивает точность распределения, и позволяет ISOTRONIC четко соблюдать посевное расстояние.



Высевающий элемент CHRONO

CHRONO позволяет работать на высокой скорости – до 15 км/ч. Это увеличивает производительность до 50%, а за точность и качество высева на высокой скорости отвечает инновационная пневматическая система дозатора.

Вакуум в дозаторе создается турбиной. Он всасывает и удерживает семена в каждом отверстии высевающего диска, что дает максимальную точность при дозировке семян. В этом процессе помогает усовершенствованный отсекающий элемент семян – чтобы исключить двойники.

На выходе из дозатора семена попадают в новую пневматическую систему и регулируемым потоком воздуха доставляются в семяложе, что нивелирует эффект биения семян о стенки семяпровода. Датчик контроля высева встроен в семяпровод и контролирует равномерность высева, в то время как мягкое колесо улавливает и удерживает семена в борозде, а самоочищающиеся прикатывающие колеса закрывают и уплотняют борозду.



Инновации в деле

CHRONO



PREMIO INNOVAZIONE
2018



NOVITA
Chrono
Maschio Gaspardo

FIERAGRICOLA
113th International Agricultural Technologies Show



Инновационный дозатор

Электрический
микрогранулятор

Пневматическая пружина с
давлением на почву до 250 кг

GASPARDO

Бесщеточный
электродвигатель

Регулировка давления
прикатывающих колес

Передние
ботвоудалители

Прорезающий диск

Независимые спицевые
колеса контроля глубины

Прикатывающие колеса

CHRONO



С помощью технологии Precision Planting высокоскоростная сеялка для пропашных культур CHRONO 118, оснащенная высевальными элементами CHRONO, засеяла поле семенами подсолнечника, при этом оставляя место для букв пустым. В результате на поле площадью более 100 Га красуется название бренда GASPARDO.



CHRONO - точность, скорость и эффективность



Впечатляющая производительность

Сеялка JULIA специально создана для работы на средних и больших полях, а следовательно оснащена бункером большой вместительности: 9000 литров. Бункер разделен на два отсека: для семян (2000 л) и удобрений (7000 л). Для сельхозтоваропроизводителей, которые не применяют удобрения при посеве, предлагается версия с бункером 3500 л - только для семян.

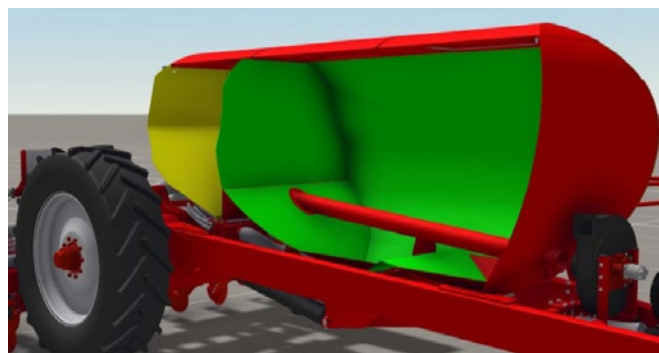



Идеальная для неидеального мира

Как правило, поверхность поля представляет собой не идеально ровное полотно, как же тогда обеспечить равномерный сев? Высевающие элементы JULIA расположены на гибкой раме с максимальным углом наклона по всей ширине 10°. Таким образом, сеялка может копировать рельеф поля и сохранять точность высева по всей рабочей ширине.

JULIA - самая большая сеялка в модельном ряду MASCHIO GASPARDO, ее рабочая ширина составляет более 16 метров (при 24 высевающих секциях) и 12 метров при 16-ти. Но при этом транспортировочная ширина – всего 3,5 метра, что позволяет перевозить сеялку по дорогам общего пользования. Удобство использования – один из важнейших приоритетов техники MASCHIO GASPARDO.



Складывается на “раз, два, три”

1



2



3



Высокоточное земледелие

Современный мир – это мир цифровых технологий и сложных электронных устройств. Смартфоны, бортовые компьютеры, «умные технологии», делающие ежедневные операции более комфортными.

Инженеры MASCHIO GASPARDO постоянно ведут разработки в сфере инновационных технологий и активно внедряют их в модели, доступные к продаже уже сегодня. И это значит, что у наших клиентов в наличии современные инструменты точного земледелия.



ISOBUS - стандарт

Если трактор поддерживает системный протокол ISOBUS, то управление функциями сеялки осуществляется из кабины трактора с помощью терминала ISOBUS. Сеялка JULIA поставляется в комплекте с монитором TOUCH 800®.



TOUCH 800® соответствует ISOBUS стандарту ISO 11783. Монитор оснащен цветным двойным TFT сенсорным дисплеем 800 x 600 пикселей. При этом сенсорный слой защищен стеклом, что позволяет использовать терминал в самых суровых условиях.

TOUCH 800® дополнительно поддерживает функции точного земледелия и все приложения, такие как: Track Leader (Контроль движения по заданному пути), Section Control (Автоматическое управление секциями), Variable Seed Dosage (Переменное посевное дозирование), Variable Rate (Дифференцированное внесение).

Для успешного обмена данными используется USB накопитель или внешний модем.



Все под контролем



Section Control

Автоматическое управление секциями

Отключение рядов в автоматическом режиме по сигналу GPS. Отключает секции по рядам при посеве для исключения участков перекрытия.



Track Leader

Контроль движения по заданному пути

Отслеживает и анализирует движения по заданным направлениям. По умолчанию, применяется как маркер ряда для исключения «межстыковых» погрешностей при проходах сеялки.



Variable Seed Dosage

Переменное посевное дозирование

Вариативный высев (работает совместно с картами полей) - для определения расстояния между семенами исходя из условий почвы и доступа к влаге.



Variable Rate

Дифференцированное внесение

Используется для определения участков с внесением различных норм удобрений (работает совместно с картами полей).

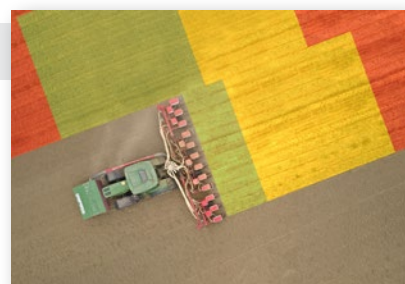

Дополнительное оборудование

Предлагаемый компанией MASCHIO GASPARDO ассортимент дополнительного оборудования и аксессуаров позволяет получать многочисленные варианты решений для идеального выполнения высева при любом состоянии почвы, удовлетворяя самые разнообразные запросы агрономов и требования для конкретных культур.



Ротационные очистители ряда

Звездообразные колеса, которые можно комбинировать с прорезающим диском или использовать без него, очищают посевной ряд, удаляя пожнив-ные остатки, для обеспечения постоянной рабочей глубины и эффективной заделки борозды.

Колеса контроля глубины со спицами

Колеса контроля глубины с 3 спицами устраняют проблему заклинивания из-за набившейся между ними и дисковым сошником земли при повышенной влажности, особенно при суглинистом грунте.



Резиновые V-образные прикатывающие колеса

диаметром 14" - ширина 1"
Для минимально обработанных почв.

Все задачи решаемы



Прорезающий диск

Передний прорезающий диск, диаметром 355 мм, предназначен для первичного разрезания твердого грунта при труднопроходимой целине, плохо поддающейся боронованию при посеве. Волнообразный профиль эффективно разрезает пожнивные остатки.



Комкоудалитель

Передний сошник производит вертикальный разрез, облегчающий проникновение в твердую или минимально обработанную почву. Комкоудалитель освобождает линию посева от крупных комков, камней, ссохшихся кусков почвы, которые могут негативно сказываться на всхожести.

Подбор нужного высевающего диска

Широкий ассортимент высевающих дисков для семян различных форм и размеров.

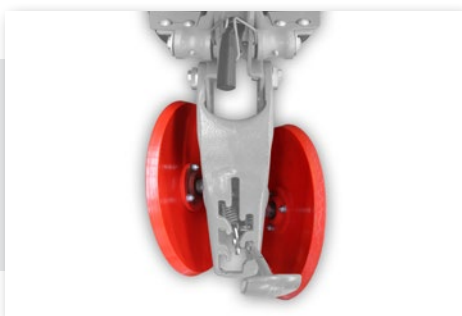

Чугунные V-образные прикатывающие колеса диаметром 14" - ширина 1"

Для труднопроходимых почв, особенно рекомендуется для целины.

Оригинальные запчасти

Перед началом сезона каждый фермер хочет быть уверен в готовности техники к работе. Поэтому так важно использовать оригинальные запчасти MASCHIO GASPARDO. Ведь именно оригинальные комплектующие могут гарантировать максимальный срок службы машины и ее бесперебойную работу.

Специалисты MASCHIO GASPARDO постоянно работают над улучшением качества деталей и повышением их износостойкости. Детали изготавливаются из высококачественных материалов и сырья на автоматизированных производственных линиях заводов Италии и Румынии, проходят тщательный контроль качества, и поставляются в кратчайшие сроки на склад представительства компании в России – «Маскио-Гаспардо Россия».

Для того, чтобы заказать необходимую деталь, нужно обратиться к ближайшему официальному дилеру MASCHIO GASPARDO.

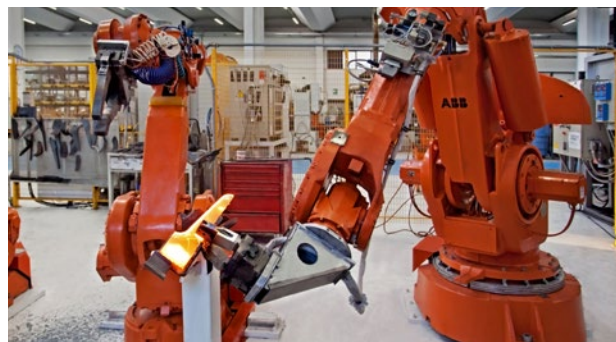

Гарантия и сервис



Для компании MASCHIO GASPARDO клиент – всегда на первом месте.

Технические специалисты и инженеры «Маскио-Гаспардо Россия» регулярно проходят стажировки за рубежом и всегда готовы выехать для настройки, запуска или ремонта техники в любой регион РФ.

Клиенты могут в любой момент связаться с техническим экспертом «Маскио-Гаспардо Россия», воспользовавшись контактными данными, указанными на специальной информационной наклейке на кузове машины.



Технические характеристики

	JULIA 16 TRONIC с удобрениями / без удобрений
Тип высевающего элемента	MTR HD
Тип привода высевающего элемента	электрический
Количество рядов	16
Ширина междурядий, см	70
Тип привода дозатора для гранулированных минеральных удобрений	электрический (2 мотора-160 Вт)
Ширина захвата (макс), м	12
Глубина высева, см	1-12
Пневматич. регул. давления на сошники, кг	225
Опорные колеса сошника, Ø мм	400
Диаметр двойного дискового сошника, Ø мм	420
Прикатывающие колеса, Ø мм	355
Тип шин для рамы	520/85 R42
Тип шины (боковые крылья)	26.00-12 8PR
Тип шин трансмиссионных колес высевающих элементов	-
Рабочая скорость, км/ч	4-10
Макс. скорость дорожной перевозки, км/ч	25
Требуемая мощность трактора, л.с.	350
Требования к раб. гидравлике трактора (прямой привод), л/мин	115-130
Объем бункера для гранулированных удобрений, л	7000 / 0
Объем бункера для семян, л	2000 / 3500
Объем бункера для одного ряда семян, л	36
Электропитание, В - А	
Требования по электрике для: Воздушный компрессор-Трансмиссия дозатора для гранулированных удобрений - Рабочее и габаритное освещение машины	12В - 70А
Определение шума при холостом режиме*, дБ	[Lpa (A)] 85
Система управления семенами и удобрениями	GENIUS MASTER
Сцепка с трактором: прицеп с серьгой	D.51 (Cat. 4)
Транспортная ширина, м	3,5
Транспортная высота, м	4
Транспортная длина, м	8
Масса с пустым бункером, кг	10000 / 9500
Количество гидравлических распределителей, шт	4 / 3
Поток масла для вакуумной системы, л/мин	30
Поток масла для централизованной системы подачи семян, л/мин	22
Поток масла для системы подачи гранулированных удобрений, л/мин	32
Давление для дренажа масла, бар	max.2
Давление возврата масла в бак, бар	max.5
Максимальное давление в масляной системе, бар	200

JULIA 24 MECHANIC	JULIA 24 TRONIC	CHRONO 900 с удобрениями / без удобрений
MTR HD	MTR HD	CHRONO
механический	электрический	электрический
24	24	16
70	70	70/75/80
электрический (2 мотора-160 Вт)	электрический (2 мотора-160 Вт)	электрический (2 мотора-160 Вт)
16,8	16,8	12
1-12	1-12	1-12
225	225	225
400	400	400
420	420	420
355	355	355
520/85 R42	520/85 R42	520/85 R42
385/65 - 22.5	385/65 - 22.5	26.00-12 8PR
6.5-15	-	-
4-10	4-10	5-15
25	25	25
350	350	350
115-130	115-130	115-130 / 140-200
7000	7000	7000 / 0
2000	2000	2000 / 3500
36	36	60
12B - 70A	12B - 70A	12B - 70A / 12B - 120A
[Lpa (A)] 85	[Lpa (A)] 85	[Lpa (A)] 85
GENIUS MASTER	GENIUS MASTER	GENIUS MASTER
D.51 (Cat. 4)	D.51 (Cat. 4)	D.51 (Cat. 4)
3,5	3,5	3,5
4	4	4
9,5	9,5	8
13900	13900	11500 / 9500
4	4	5 / 3
30	30	30
22	22	22
32	32	32
max.2	max.2	max.2
max.5	max.5	max.5
200	200	200

GASPARDO

Официальное представительство в России
ООО «Маскио-Гаспардо Россия»

404130, Россия, г. Волжский, Волгоградской обл.,
ул. Пушкина, 117 «б»
Тел.: +7 8443 203-100, Факс: +7 8443 203-101
info@maschio.ru – www.maschio.ru

Головной офис
MASCHIO GASPARDO S.p.A.

Via Marcello, 73
I-35011 Campodarsego (PADOVA) - Italy
Tel. +39 049 9289810 - Fax +39 049 9289900
info@maschio.com - www.maschio.com